

Messverstärker GSV-6T3 CAN/SubD44HD

Artikelnummer: 16763



Besondere Merkmale

- 3 Kanäle zum Anschluss von Sensoren mit Dehnungsmessstreifen
- USB Schnittstelle zur Konfiguration und Datenerfassung
- CANbus
- 1kHz Datenfrequenz
- SubD44HD Steckverbinder für 2D, 3D Sensoren
- Flanschgehäuse 104mm x 84mm x 35mm

Der Messverstärker GSV-6T3 CAN/SubD44HD ist ein 3-Kanal Messverstärker für Dehnungsmessstreifen mit CAN Schnittstelle und USB Port.

Der Anschluss von Sensoren mit Dehnungsmessstreifen Vollbrücken, z.B. K3D, K3A erfolgt über den frontseitigen 44-poligen SubD44HD Steckverbinder.

Auf der Rückseite stehen eine M12 Buchse und ein M12 Stecker für den Anschluss der CAN Busleitung zur Verfügung. Der Messverstärker GSV-6T3 CAN/SubD44HD wird über die CAN Busleitung versorgt mit 10 V DC bis 28 V DC. Alternativ zum CANbus können Messdaten über den USB-C Port übertragen werden. Die Spannungsversorgung mit 5V DC erfolgt dann ebenfalls über die USB Schnittstelle. Die Aufzeichnung von Messdaten ist sowohl über den integrierten USB-Port, als auch über den CANbus mit der Software GSVmulti möglich. Die Software GSVmulti erlaubt das Lesen, Aufzeichnen und Visualisieren und von Messdaten über den CANbus mit Hilfe eines „PCAN-USB“ Umsetzers. Der Messverstärker GSV-6T3 CAN/SubD44HD ist werkseitig für den Anschluss von Dehnungsmessstreifen Viertelbrücken 120 Ohm, 350 Ohm oder 1kOhm in Dreileiter-Technik konfigurierbar.

Technische Zeichnung

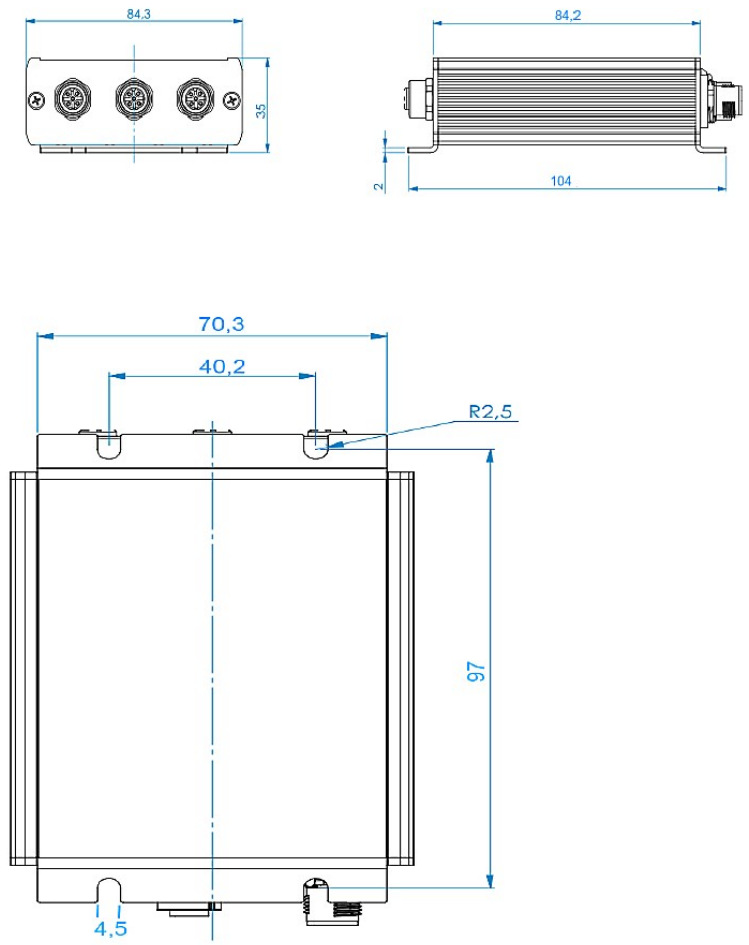

Technische Daten

Basisdaten		Einheit
Abmessungen	104 x 84 x 35	mm ³
Gehäuse	Aluminium	
Anschluss	Steckverbinder	
Kanalzahl	3-Kanal	
Interface	USB, CAN	

Eingang analog		Einheit
Anzahl der Analogeingänge	3	
Eingangsempfindlichkeit-Stufen	2.0 4.0 1.0 8	mV/V
Innenwiderstand DMS-Vollbrücke von	120	Ohm
Innenwiderstand DMS-Vollbrücke bis	5000	Ohm

Ausgang analog		Einheit
----------------	--	---------

Genauigkeitsdaten		Einheit
Genauigkeitsklasse	0,1%	
relative Linearitätsabweichung	0.02	%
Temperatureinfluss auf den Nullpunkt	0.01	%
Temperatureinfluss auf die Empfindlichkeit	0.01	%
Auflösung	16	bit

Messfrequenz		Einheit
Datenfrequenz von	0	Hz
Datenfrequenz bis	1000	Hz

Versorgung		Einheit
Versorgungsspannung von	10	V
Versorgungsspannung bis	28	V
Stromaufnahme von	100	mA
Stromaufnahme bis	200	mA
DMS-Brückenspeisung	5	V

Schnittstelle		Einheit
typDerSchnittstelle	usb can	
anzahlDerSchnittstellen	1	