



Beschreibung

Diese präzise, vollelektronische Waage mit robustem Gehäuse und integriertem Display ist zur Verwiegung von hängenden Gewichten konzipiert. Sie wird in zwei Lastbereichen angeboten: bis 1000 kg mit einer Auflösung von 0,1 kg-Schritten und bis 2000 kg mit einer Auflösung von 1 kg-Schritten.

Diese Waage eignet sich hervorragend für den Einsatz als Kranwaage oder zur Messung von Zugkräften. Sie wird einfach über die drehbaren Lastösen adaptiert und besitzt damit eine Einspannlänge von nur 273 mm.

Behälterleergewichte können über eine Taste tariert werden. Das beleuchtete Display bietet auch bei schlechten Lichtverhältnissen eine gute Lesbarkeit der Messwerte. Eine 9V-Blockbatterie, welche einfach und schnell vom Benutzer ausgewechselt werden kann, versorgt das Messgerät. Die Batterie wird zur Schonung automatisch nach 8 min in Ruhelage abgeschaltet.

Merkmale

- | Nennlast 1000 kg / 2000 kg
- | Anzeige in 0,1 kg / 1 kg-Schritten
- | Beleuchtung der Anzeige
- | 9V-Blockbatterie
- | inkl. Lastösen
- | Einspannlänge 273 mm
(s. Zeichnung auf Rückseite)

Anwendungen

- | Kranwaage
- | Zugkraftmessung
- | Verwiegung in der Landwirtschaft

Auswahltabelle

Typ	Nennlast	Überlast	Empfindlichkeit/Anzeigeschritte
ZW2.1/1000	1000 kg	1200 kg	0,1 kg
ZW2.1/2000	2000 kg	2400 kg	1 kg

Technische Daten

Anzeige	4-stellig
Genauigkeit	±0,1% f.s.
Versorgung	9V-Blockbatterie
Betriebsdauer	8h Dauerbetrieb (ohne Beleuchtung)
Auto off time	8min
Betriebstemperatur	0°C bis +50°C
Lagertemperatur	-20°C bis +70°C
Schutzart	IP64
Gehäuse	Alu-Druckguss
Eigengewicht	3,6 kg
Einspannlänge	273 mm

Abmessungen

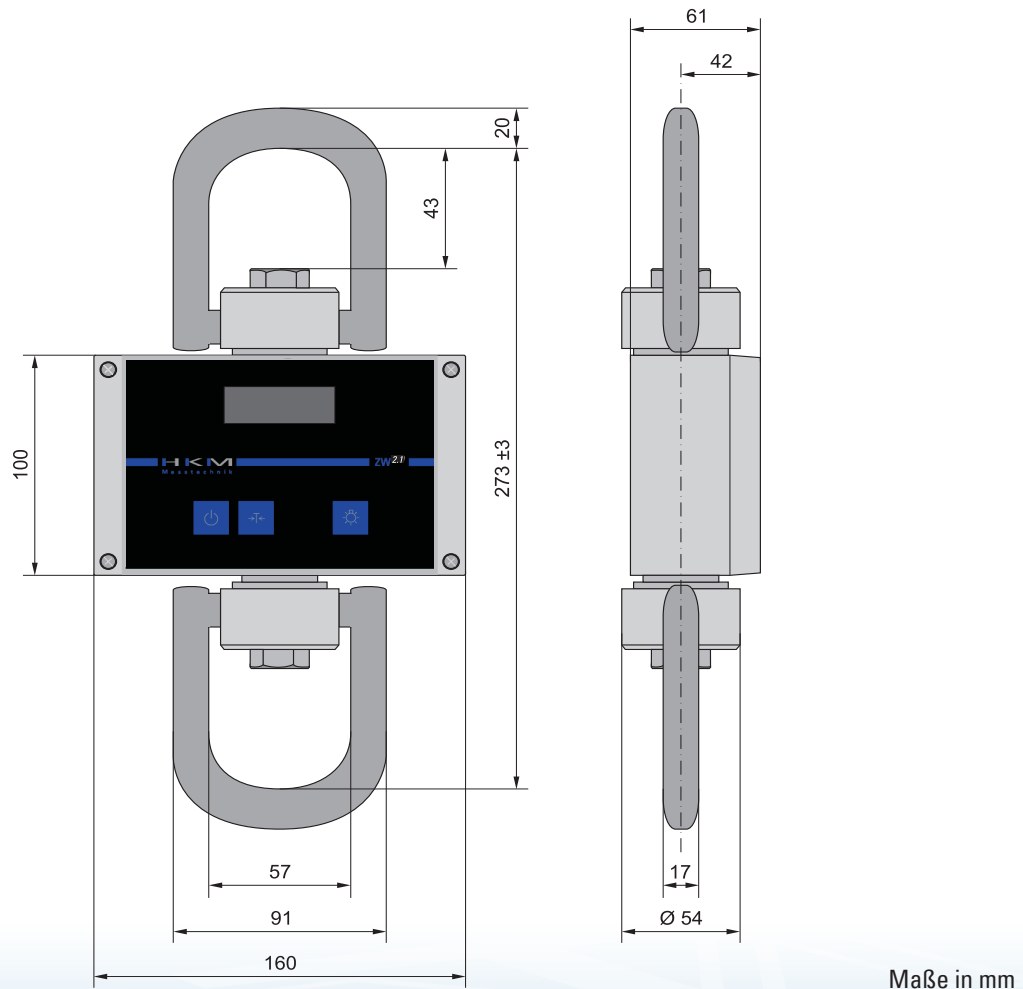

Maße in mm

