

Die Druckkraft-Wägezelle KA105 ist eine vollverschweißte, hermetisch dichte Vier-Säulen-Konstruktion. Sie ist damit weitgehend unempfindlich gegen exzentrische Last. Trotz der hohen Tragkraft von bis zu 100t weist diese Zelle eine Höhe von nur 185mm auf.

Aufgrund der Geometrie mit einer Kalotte und einer ebenen Aufstandsfläche kann die Druckkraft-Wägezelle auch zur Kalibrierung von Hochlast-Pressen oder zur Konstruktion von Fahrzeug und Gleiswaagen eingesetzt werden.

Ein Zentralgewinde und ein Zentrierbund an der Unterseite des Sensors ermöglichen die konstruktive Einbindung des Sensors.



Anschlussbelegung

+Us	positive Brückenspeisung	grün		
-Us	negative Brückenspeisung	schwarz		Schirm: transparent/orange
+UD	positiver Brückenausgang	weiß		
-UD	negativer Brückenausgang	rot		

Abmessungen

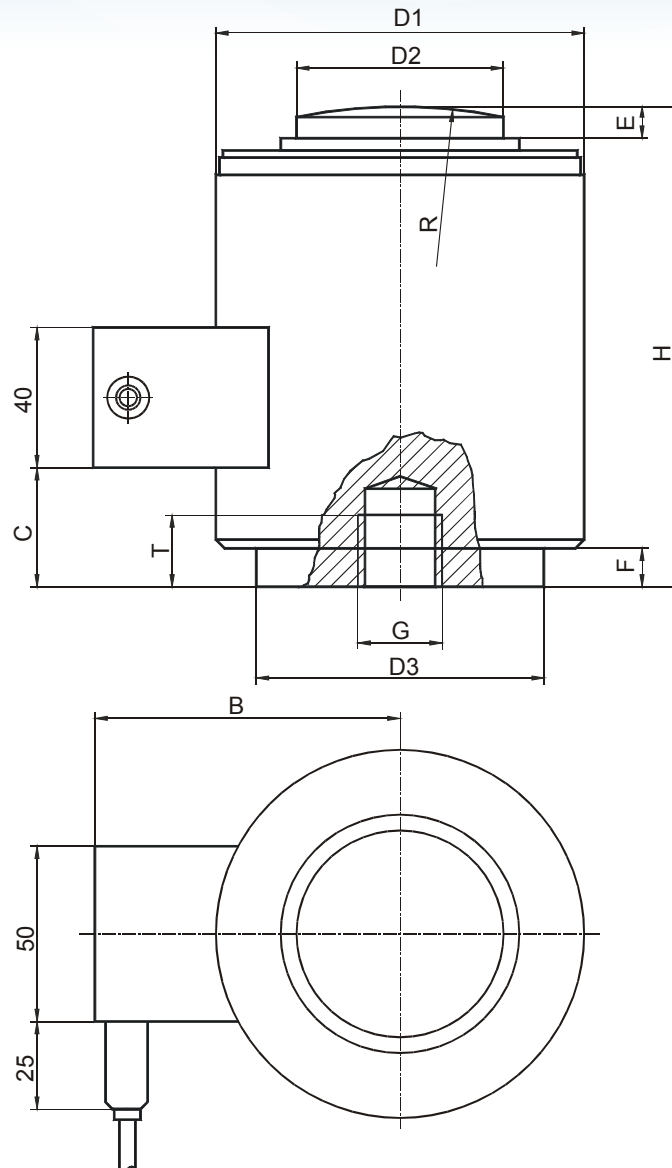

Nennlast	10t, 25t	40t, 60t	100t
D1	73	105	152,4
D2	31,8	58,7	79,2
D3	58	82,5	123,8
H	82,5	127	184,2
R	152	152	432
C	12	34	72,3
E	6,5	8	23,6
F	1,8	11	21,8
G	M12 x 1,75	M20x2,5	M20x2,5
T	11	20	20

Technische Daten

Wägezelle	Druck
Bauform	Mehrfach-Säulen
Material	nichtrostender Stahl 1.4542
Genauigkeitsklassen	CC (0,05%), C2 (0,023%)
Nennlasten (F _N)	10t ... 100t

Genauigkeitsklasse nach OIML R60	CC	C2	
Maximaler Teilungswert		2000	
Minimaler Teilungswert	F _N / 7000	/ 10000	
Zusammengesetzter Fehler	< ±0,05	≤± 0,0230	% S _N
Nullpunktückkehrfehler (30 min)	< ±0,05	≤± 0,0250	% S _N
Kriechfehler (30 min)	< ±0,06	≤± 0,0245	% S _N
Temperaturkoeff. des Nullsignals	< ±0,025	≤± 0,0070	% F _N / 5°C
Temperaturkoeff. des Kennwerts	< ±0,025	≤± 0,0060	% S _N / 5°C

Gebrauchslast	150	% F _N
Bruchlast	400	% F _N
Maximale Querlast	100	% F _N

Nenntemperaturbereich	-10...+40	°C
Gebrauchstemperaturbereich	-40...+80	°C
Lagertemperaturbereich	-40...+90	°C

Nennkennwert (S _N)	2,00 ± 0,02	mV/V
Nullsignaltoleranz	±2	% F _N
max. Speisespannung	18	V
Eingangswiderstand	450 ± 5	Ohm
Ausgangswiderstand	480 ± 5	Ohm
Isolationswiderstand	> 5 · 10 ⁹	Ohm
Anschluss 4 Leiter offen	20m (10m bei 10t)	m